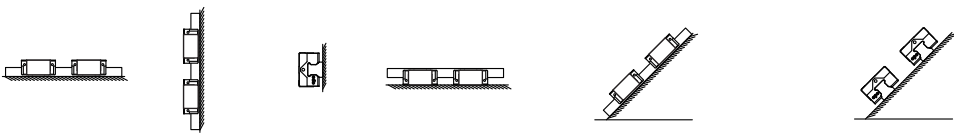
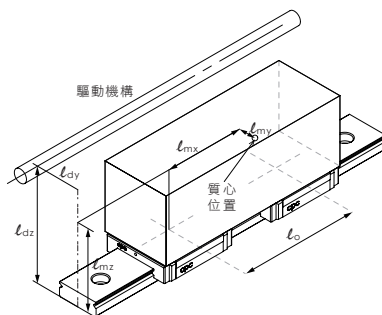
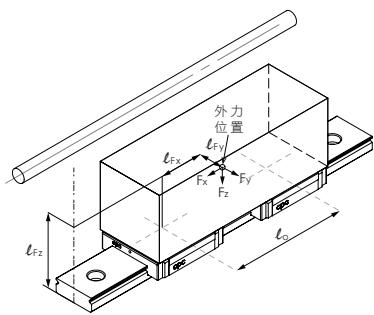
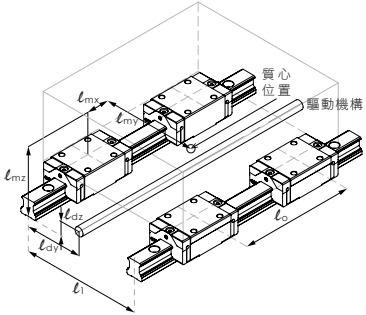
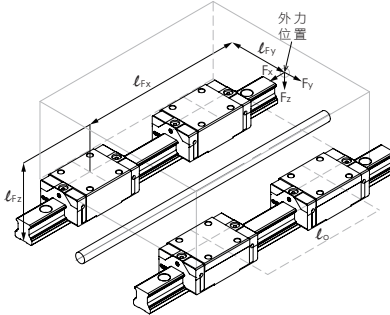

# 線性滑軌壽命計算與選型詢問表

客戶名稱 /		填表日期 (DD/MM/YEAR) /	
地 址 /		電 話 /	
客戶聯絡窗口 /	客戶窗口部門 /	機台名稱 /	
應用方式(軸) /	每台份所需要此型組數 /	樣品需求日期 (DD/MM/YEAR) /	
客戶是否有提供機構簡圖 / <input type="checkbox"/> Yes <input type="checkbox"/> No		量產需求日期 (DD/MM/YEAR) /	
機構配置 / 滑軌安裝方向			
			
<input type="checkbox"/> 水平 <input type="checkbox"/> 垂直 <input type="checkbox"/> 壁掛 <input type="checkbox"/> 倒掛 <input type="checkbox"/> 置1(角度: _____) <input type="checkbox"/> 置2(角度: _____) <input type="checkbox"/> 其他(請簡繪於空格內)			
單軸滑軌數量	<input type="checkbox"/> I (1)	<input type="checkbox"/> II (2)	<input type="checkbox"/> III (3) <input type="checkbox"/> 其他 _____
單支滑軌上的滑座數量	<input type="checkbox"/> 1	<input type="checkbox"/> 2	<input type="checkbox"/> 3 <input type="checkbox"/> 其他 _____
滑軌的配置尺寸(mm)	$l_0$ : _____ (單支滑軌上滑座距離)		$l_1$ : _____ (滑軌跨距, 一軸兩支情形時)
負載物的質心位置(mm)	$l_{mx}$ : _____	$l_{my}$ : _____	$l_{mz}$ : _____
負載物的質量(kg)	_____ (質心位置與質量, 請包含承載台)		
驅動位置(mm)	$l_{dz}$ : _____	$l_{dy}$ : _____	
外力施力位置(mm)	$l_{Fx}$ : _____	$l_{Fy}$ : _____	$l_{Fz}$ : _____
外力分力(N)	$F_x$ : _____	$F_y$ : _____	$F_z$ : _____
一軸一支			
一軸兩支			
作動條件			
驅動機構	<input type="checkbox"/> 線性馬達 <input type="checkbox"/> 螺桿 <input type="checkbox"/> 氣壓缸 <input type="checkbox"/> 皮帶輪 <input type="checkbox"/> 油壓缸 <input type="checkbox"/> 齒條 <input type="checkbox"/> 手動 <input type="checkbox"/> 其他 _____		
	單程距離(mm) :	行程最高速度(m/sec) :	加速度(m/sec <sup>2</sup> ) :
	減速度(m/sec <sup>2</sup> ) :	單程時間(sec) :	作動頻率(hr <sup>-1</sup> ) :
	每日工作時數(hr) :	客戶期望壽命(年) :	
環境與潤滑條件			
線軌曝露的環境	<input type="checkbox"/> 一般 <input type="checkbox"/> 無塵室(潔度等級 _____) <input type="checkbox"/> 真空/低壓 <input type="checkbox"/> 少許粉屑(類型 _____) <input type="checkbox"/> 大量粉屑(類型 _____) <input type="checkbox"/> 液體(類型 _____) <input type="checkbox"/> 特殊氣體(類型 _____) <input type="checkbox"/> 其他 _____		
cpc 出貨潤滑脂方式	<input type="checkbox"/> 滑座預封常量潤滑脂 <input type="checkbox"/> 滑座預封少量潤滑脂 <input type="checkbox"/> 不加任何油脂 <input type="checkbox"/> 其他 _____		
cpc 出貨防鏽方式	<input type="checkbox"/> 表面塗佈防鏽油 <input type="checkbox"/> 表面塗佈潤滑脂 <input type="checkbox"/> 不塗佈任何油脂 <input type="checkbox"/> 其他 _____		
客戶機台首次潤滑方式	<input type="checkbox"/> 無, 僅靠cpc預封的油脂	<input type="checkbox"/> 不清除cpc預封的油脂, 打入客戶自購的油脂 油脂品號: _____	<input type="checkbox"/> 清除cpc預封的油脂, 再打入客戶自購的油脂 清洗溶劑: _____ 油脂品號: _____
終端客戶再潤滑方式	<input type="checkbox"/> 人工注油脂 <input type="checkbox"/> 中央集中注油 <input type="checkbox"/> 永不再潤滑 <input type="checkbox"/> 其他 _____		